

**studio** xps™

PRŮVODCE INSTALACÍ

Model DCRM

# Poznámky a upozornění

 **POZNÁMKA:** POZNÁMKA označuje důležité informace, které pomáhají k lepšímu využití počítače.

 **UPOZORNĚNÍ:** UPOZORNĚNÍ varují před možným poškozením hardwaru nebo ztrátou dat a obsahují pokyny, jak těmto problémům předejít.

 **VAROVÁNÍ:** VAROVÁNÍ upozorňuje na potenciální poškození majetku a riziko úrazu nebo smrti.

Pokud jste zakoupili počítač řady Dell™ n Series, neplatí pro vás žádný odkaz na operační systém Microsoft® Windows® uvedený v této příručce.

---

**Změna informací bez předchozího upozornění v tomto dokumentu vyhrazena.**

© 2009 Dell Inc. Všechna práva vyhrazena.

Jakékoli rozšiřování a kopírování těchto materiálů bez písemného povolení společnosti Dell Inc. je přísně zakázáno.

Obchodní známky použité v tomto textu: *Dell*, logo *DELL*, *YOURS IS HERE*, *Studio XPS*, *Dell On Call* a *DellConnect* jsou ochranné známky společnosti Dell Inc.; *Intel* je registrovaná ochranná známka a *Core* je ochranná známka společnosti Intel Corporation v USA a dalších zemích; *Microsoft*, *Windows*, *Windows Vista*, a tlačítko *Windows Vista* Start jsou ochranné známky nebo registrované ochranné známky společnosti Microsoft Corporation v USA a jiných zemích. *Blu-ray Disc* je ochranná známka společnosti Blu-ray Disc Association; *Bluetooth* je registrovaná ochranná známka vlastněná společností Bluetooth SIG, Inc. a používaná společností Dell na základě licence.

Ostatní ochranné známky a názvy mohou být v tomto dokumentu použity buď v souvislosti s organizacemi, které si na tyto známky a názvy činí nárok, nebo s jejich produkty. Společnost Dell Inc. si nečiní nárok na jiné ochranné známky a názvy než své vlastní.

# Obsah

<b>Nastavení stolního počítače Studio XPS</b> . . . . .	<b>5</b>	Konektory na zadním panelu . . . . .	20
Před nastavením počítače . . . . .	7	Softwarové funkce . . . . .	22
Připojení displeje . . . . .	8	Dok Dell . . . . .	25
Připojení klávesnice a myši . . . . .	10	<b>Odstraňování potíží</b> . . . . .	<b>26</b>
Připojení síťového kabelu (volitelný) . . . . .	11	Kódy pípnutí . . . . .	26
Připojte napájecí kabel . . . . .	12	Potíže se sítí . . . . .	27
Stiskněte tlačítko hlavního vypínače . . . . .	13	Problémy s napájením . . . . .	28
Nastavení systému Windows Vista . . . . .	13	Potíže s pamětí . . . . .	30
Nastavení připojení k Internetu (volitelné) . . . . .	14	Zablokování a problémy se softwarem . . . . .	31
<b>Používání stolního počítače Studio XPS</b> . . . . .	<b>16</b>	<b>Použití nástrojů podpory</b> . . . . .	<b>33</b>
Čelní pohled . . . . .	16	Středisko technické podpory společnosti Dell . . . . .	33
Zadní pohled . . . . .	19	Systémová hlášení . . . . .	34
		Průvodce řešeními potíží s hardwarem . . . . .	36

## Obsah

Diagnostický nástroj Dell Diagnostics . . . . .	37	<b>Další informace a zdroje . . . . .</b>	<b>55</b>
<b>Obnovení operačního systému . . . .</b>	<b>41</b>	<b>Specifikace . . . . .</b>	<b>57</b>
Obnovení systému . . . . .	41	<b>Příloha . . . . .</b>	<b>62</b>
Klepněte na tlačítko Dell Factory Image Restore. . . . .	43	Upozornění společnosti Macrovision. . . . .	62
Přinstalování operačního systému. . . .	45	<b>Rejstřík. . . . .</b>	<b>63</b>
<b>Získání nápovědy. . . . .</b>	<b>47</b>		
Technická podpora a služby zákazníkům . . . . .	48		
DellConnect™ . . . . .	48		
Služby online. . . . .	49		
Automatizovaná služba stavu objednávek . . . . .	50		
Informace o produktech. . . . .	50		
Vrácení zboží za účelem záruční opravy nebo vrácení peněz . . . . .	51		
Než zavoláte . . . . .	52		
Kontaktování společnosti Dell . . . . .	53		

# Nastavení stolního počítače Studio XPS

Tato část obsahuje informace o instalaci počítače Studio XPS™ 435T/9000 a připojení periferních zařízení.

 **VAROVÁNÍ:** Před zahájením jakéhokoli postupu uvedeného v této části si přečtěte bezpečnostní informace dodané s počítačem. Další informace o nejlepších postupech pro bezpečnost naleznete na stránce Plnění legislativních požadavků na adrese [www.dell.com/regulatory\\_compliance](http://www.dell.com/regulatory_compliance).

## Nastavení stolního počítače Studio XPS

 **POZNÁMKA:** Výrobní číslo počítače se nachází na štítku pod panelem FlexBay na přední straně. Tento kód použijte k identifikaci počítače při přístupu k webovým stránkám podpory Dell nebo ke kontaktu technické podpory.

WWW.DELL.COM  
Service Tag: XXXXX  
Express Service Code: XXX-XXX-XX



## Před nastavením počítače

Při umístění počítače dbejte na to, aby byl zajištěn snadný přístup ke zdroji napájení, přiměřená ventilace a aby počítač ležel na rovném povrchu.









Omezené proudění vzduchu v okolí počítače může způsobit přehřátí počítače. Přehřátí předejdete tak, že u zadní strany počítače ponecháte alespoň 10,2 cm volných a u všech ostatních stran nejméně 5,1 cm. Je-li počítač zapnutý, rozhodně byste jej neměli umísťovat do uzavřeného prostoru, jako je skříň nebo zásuvka.

### Připojení displeje

Počítač nemá integrovaný videokonektor. K připojení displeje je nutné použít konektor dostupný na grafické kartě v rozšiřujícím slotu.

### Připojení videokabelu k displeji

Prohlédněte si televizor nebo monitor, abyste zjistili, které typy konektorů jsou dostupné. Chcete-li vybrat typ připojení, konektory na displeji můžete rozpoznat podle následující tabulky.

VGA		
HDMI		
DVI		
DisplayPort		

Připojte displej pomocí konektoru VGA, DVI, HDMI nebo DisplayPort.

Konektor HDMI je vysoce výkonný digitální konektor, který vede videosignál i zvukový signál do televizí a monitorů s integrovanými reproduktory. Konektor VGA vede pouze videosignál pro monitory a projektor.

### Připojení pomocí konektoru VGA

Připojte displej pomocí kabelu VGA (obvykle má na obou koncích modré konektory).

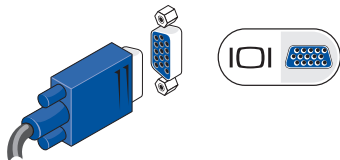

Pokud počítač obsahuje konektor DVI, použijte kabel VGA (s modrými konektory na obou koncích) s adaptérem DVI-to-VGA (bílý konektor).



## Připojení pomocí konektoru HDMI

Připojte displej pomocí kabelu HDMI.

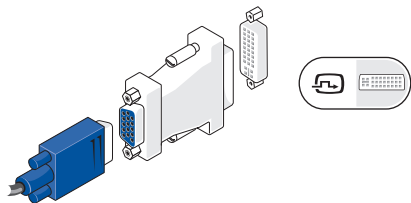

Adaptér DVI-to-VGA můžete zakoupit na webových stránkách Dell na adrese [www.dell.com](http://www.dell.com).

## Připojení pomocí konektoru DVI

Připojte displej pomocí kabelu DVI.

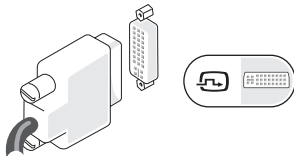

Další kabely HDMI a DVI můžete zakoupit na webových stránkách Dell na adrese [www.dell.com](http://www.dell.com).

## Připojení pomocí konektoru DisplayPort

Připojte displej pomocí kabelu DisplayPort.

- ✎ **POZNÁMKA:** Nepřipojujte zařízení zároveň ke konektorům rozhraní DisplayPort a HDMI.

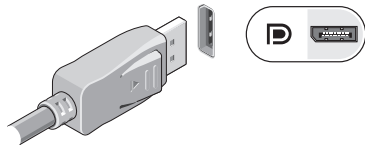

- ✎ **POZNÁMKA:** Informace o připojení displeje naleznete v dokumentaci dodané s displejem.

## Připojení klávesnice a myši

Připojte klávesnici USB a myš ke konektorům USB, které se nacházejí na zadním panelu počítače.

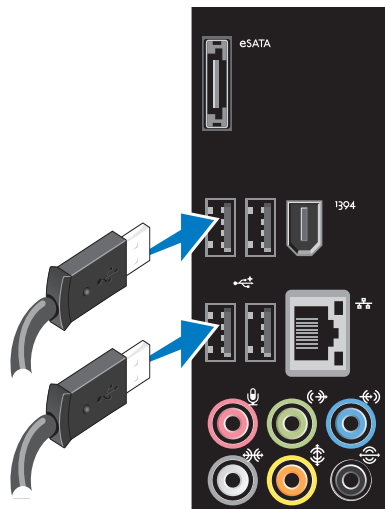

## Připojení síťového kabelu (volitelný)

Připojení k síti není k dokončení instalace vyžadováno. Máte-li již připojení k síti nebo internetu, které využívá kabel (např. širokopásmové zařízení nebo konektor Ethernet), můžete jej připojit nyní.

- **POZNÁMKA:** Připojení k síťovému konektoru (konektor RJ45) je vhodné pouze pomocí kabelu Ethernet. Nezapojujte kabel telefonu (konektor RJ11) do síťového konektoru.

Chcete-li připojit počítač k síťovému nebo širokopásmovému zařízení, připojte jeden konec síťového kabelu k síťovému portu nebo k širokopásmovému zařízení. Připojte druhý konec síťového kabelu k síťovému konektoru (konektor RJ45) na zadním panelu počítače. Ozve-li se cvaknutí, síťový kabel je bezpečně připojen.

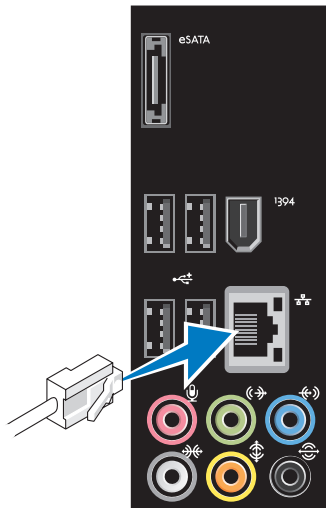

## Připojte napájecí kabel

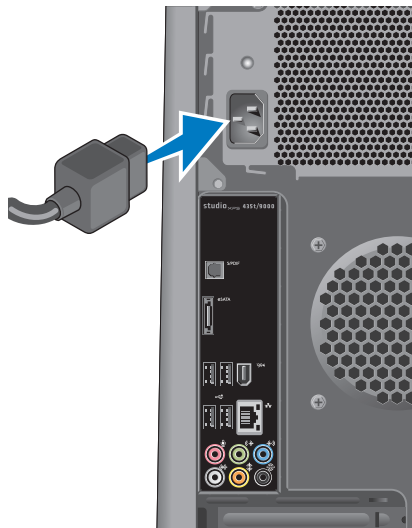

## Stiskněte tlačítko hlavního vypínače



## Nastavení systému Windows Vista

Při prvním spuštění systému Windows Vista® postupujte podle pokynů na obrazovce. Tyto kroky je nutné dodržet a jejich vykonání může určitou dobu trvat. Jednotlivé obrazovky vás provedou různými procedurami, jako je přijetí licenční smlouvy, nastavení předvoleb a nastavení internetového připojení.

**△ UPOZORNĚNÍ:** Nepřerušujte proces nastavení operačního systému. V opačném případě by se váš počítač mohl stát nepoužitelným a bylo by nutné operační systém opět nainstalovat.

**✍ POZNÁMKA:** Doporučujeme navštívit webové stránky podpory společnosti Dell na adrese **support.dell.com**, stáhnout a nainstalovat nejnovější dostupný systém BIOS a ovladače pro váš počítač.

## Nastavení připojení k Internetu (volitelné)

Chcete-li se připojit k Internetu, budete potřebovat externí modem nebo síťové připojení a služby poskytovatele připojení k Internetu (ISP).

Jestliže není externí modem USB nebo adaptér WLAN součástí vaší původní objednávky, můžete si je zakoupit na webové stránce společnosti Dell na adrese [www.dell.com](http://www.dell.com).

### Nastavení připojení k internetu pomocí kabelu

- Používáte-li vytáčené připojení, připojte telefonní kabel k externímu modemu USB (volitelný) a do telefonní přípojky na stěně, předtím než provedete nastavení připojení k internetu.
- Pokud využíváte připojení prostřednictvím modemu DSL, kabelového nebo satelitního modemu, kontaktujte svého poskytovatele připojení k Internetu nebo

operátora mobilních telefonních služeb a vyžádejte si pokyny pro připojení. Nastavení připojení k Internetu pomocí kabelu dokončíte podle pokynů v části „Nastavení připojení k internetu“ na straně 15.

### Nastavení bezdrátového připojení k internetu

 **POZNÁMKA:** Informace o nastavení bezdrátového směrovače naleznete v dokumentaci dodané s tímto směrovačem.

Aby bylo možné používat bezdrátové připojení k internetu, je třeba nastavit připojení k bezdrátovému směrovači.

Připojení k bezdrátovému směrovači nastavíte následovně:

1. Uložte a zavřete všechny otevřené soubory a ukončete všechny spuštěné programy.
2. Klepněte na nabídku **Start**  → **Připojit k**.
3. Pomocí pokynů na obrazovce dokončete nastavení.

## Nastavení připojení k internetu

Poskytovatelé služeb Internetu a jejich nabídky se liší podle jednotlivých zemí. Nabízené připojení k Internetu pro vaši zemi získáte od místního poskytovatele.

Pokud se k Internetu stále nemůžete připojit, ale v minulosti jste se již připojili úspěšně, mohlo dojít k výpadku připojení k Internetu ze strany poskytovatele. Obrat'te se na poskytovatele ISP a informujte se o stavu služby nebo se pokuste o připojení později.

Připravte si informace od svého poskytovatele služeb Internetu. Pokud nemáte poskytovatele služeb Internetu, můžete jej získat pomocí **Průvodce připojením k Internetu**.

 **POZNÁMKA:** Následující pokyny jsou platné pro výchozí vzhled systému Windows, proto se mohou lišit, pokud nastavíte v počítači Dell™ Klasický vzhled Windows.

1. Uložte a zavřete všechny otevřené soubory a ukončete všechny spuštěné programy.
2. Klepněte na nabídku **Start**  → **Ovládací panel**.
3. Klepněte na nabídku **Sít' a internet** → **Centrum síťových připojení a sdílení** → **Nastavit připojení** → **Připojení k Internetu**.  
Zobrazí se okno **Připojení k Internetu**.

-  **POZNÁMKA:** Nevíte-li, který typ připojení máte vybrat, klepněte na položku **Chci pomoci při výběru** nebo kontaktujte svého poskytovatele připojení.
4. Postupujte podle pokynů na obrazovce a k dokončení nastavení systému použijte informace o nastavení dodané vaším poskytovatelem připojení.

# Používání stolního počítače Studio XPS

V této části jsou obsaženy informace o funkcích dostupných ve vašem stolním počítači Studio XPS™.

## Čelní pohled

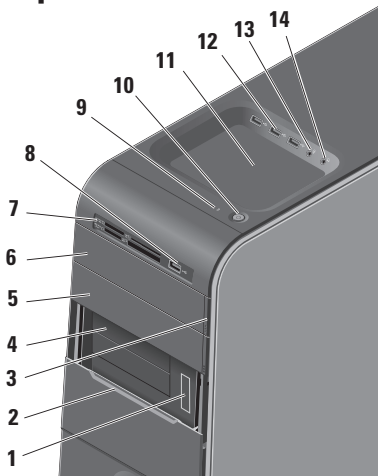

- 1 **Výrobní číslo a kód expresní služby (nachází se na štítku pod panelem pozice FlexBay)** — slouží k identifikaci počítače na webových stránkách podpory společnosti Dell nebo při telefonátu na odbornou pomoc.
- 2 **Panel FlexBay** — slouží k zakrytí slotů pro FlexBay.
- 3 **Tlačítko pro vysunutí optické jednotky** — stisknutím označené spodní části tlačítka vysunete disk.
- 4 **Sloty pro FlexBay (2)** — podporují disketovou mechaniku, čtečku paměťových karet nebo další pevný disk.
- 5 **Volitelná přihrádka disku** — umožňuje připojení dodatečné optické jednotky.



---

**6 Optická jednotka** — přehrává a provádí záznam na disky CD, DVD a Blu-ray standardní velikosti (12 cm).

---

**7 Čtečka paměťových karet** — nabízí rychlý a snadný způsob zobrazení a sdílení digitálních fotografií, hudby a videosouborů uložených na paměťové kartě.

---

**8  Konektor USB 2.0** — slouží k připojení zařízení USB, která připojujete příležitostně, jako například paměťové klíčenky, digitální fotoaparáty a přehrávače MP3.

---

**9  Indikátor aktivity pevného disku** — svítí, pokud počítač čte nebo zapisuje data. Modré blikání signalizuje aktivitu pevného disku.

**△ UPOZORNĚNÍ: Chcete-li předejít ztrátě dat, nevypínejte počítač, pokud indikátor aktivity pevného disku bliká.**

---

---

**10  Tlačítko a indikátor napájení** — při stisknutí zapne nebo vypne napájení. Indikátor uprostřed tohoto tlačítka označuje stav napájení:

- Nesvítí — počítač je vypnutý nebo není napájen.
- Blikající bílá — počítač je v režimu spánku.
- Svítící bílá — počítač je zapnutý.
- Žlutě bliká — pravděpodobně se vyskytl problém se systémovou deskou.
- Žlutá — pravděpodobně se vyskytl problém se systémovou deskou nebo zdrojem napájení.

**POZNÁMKA:** Více informací o potížích s napájením naleznete v části „Problémy s napájením“ na straně 28.

---

- 11 Zásuvka pro příslušenství** — slouží k umístování zařízení nebo upevňování kabelů, aby se předcházelo nepořádku.
- 
- 12**  **Konektory USB 2.0 (3)** — slouží k připojení zařízení USB, která připojujete příležitostně, jako například paměťové klíčenky, digitální fotoaparáty a přehrávače MP3.
- 
- 13**  **Vstupní konektor nebo konektor mikrofону** — slouží k připojení mikrofону nebo zvukového kabelu přivádějícího zvuk.
- 
- 14**  **Konektor sluchátek** — slouží k připojení sluchátek.
- POZNÁMKA:** Chcete-li připojit napájený reproduktor nebo zvukový systém, použijte výstupní zvukový konektor nebo konektor S/PDIF na zadní straně počítače.
-

## Zadní pohled

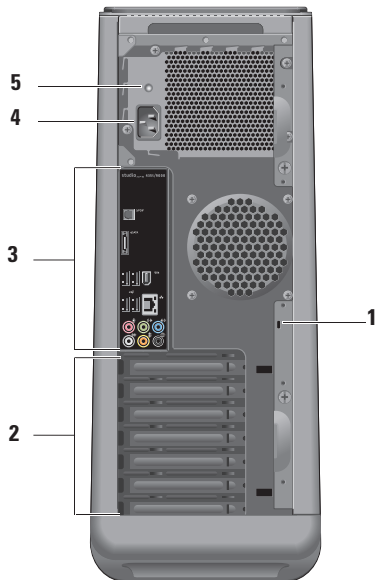

**1 Slot bezpečnostního kabelu** — slouží k uzamčení bezpečnostního kabelu sloužícího jako ochrana proti krádežím.

**POZNÁMKA:** Předtím, než zámek zakoupíte, se ujistěte, že jej lze použít s otvorem pro bezpečnostní kabel v počítači.

**2 Sloty pro rozšiřovací karty** — slouží k přístupu ke konektorům pro nainstalované karty PCI a PCI Express.

**3 Konektory na zadním panelu** — do odpovídajícího konektoru můžete připojit zařízení USB, zvuková a nebo jiná zařízení.

**4 Konektor napájení** — slouží k připojení napájecího kabelu. Vzhled tohoto konektoru se může lišit.

**5 Indikátor zdroje napájení** — oznamuje dostupnost napájení pro zdroj napájení.

## Konektory na zadním panelu

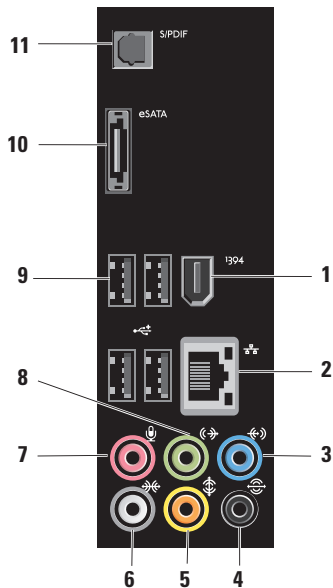

1  **Konektor IEEE 1394** — slouží k připojení vysokorychlostních sériových multimediálních zařízení, jako jsou např. videokamery.

2  **Síťový konektor a indikátor** — slouží k připojení počítače k síťovému nebo širokopásmovému zařízení. Pokud počítač vysílá nebo přijímá data, indikátor síťové aktivity bliká. Je-li síťový provoz příliš vysoký, indikátor může vypadat, jako by celou dobu svítil.

3  **Vstupní konektor** — slouží k připojení záznamového nebo přehrávacího zařízení, jako je mikrofon, kazetový přehrávač, přehrávač disků CD nebo videorekordér.

4  **Zadní prostorový konektor L/P** — slouží k připojení vícekanálových reproduktorů.

---

5  **Konektor středového/ pomocného reproduktoru** — slouží k připojení pomocného reproduktoru.

6  **Postranní prostorový konektor L/P** — slouží k připojení prostorových reproduktorů.

V počítačích se zvukovou kartou používejte konektor na této kartě.

7  **Konektor mikrofону** — slouží k připojení mikrofónu pro vstup zvuku do zvukového nebo telefonního programu.

V počítačích se zvukovou kartou používejte konektor na této kartě.

8  **Přední výstupní konektor L/P** — slouží k připojení sluchátek nebo reproduktorů se zabudovaným zesilovačem.

V počítačích se zvukovou kartou používejte konektor na této kartě.

---

9  **Konektory USB 2.0 (4)** — slouží k připojení zařízení USB, jako je myš, klávesnice, tiskárna, externí pevný disk nebo přehrávač MP3.

10  **Konektor eSATA** — slouží k připojení externích úložných zařízení SATA.

11  **Konektor S/PDIF** — slouží k připojení zesilovačů nebo televizorů pro přenos digitálního zvuku prostřednictvím optických digitálních kabelů. Tento formát přenáší zvukový signál bez nutnosti průchodu procesem analogového převodu zvuku.

---

## Softwarové funkce

 **POZNÁMKA:** Více informací o funkcích popsaných v této části naleznete v *Průvodci technologiemi Dell*, který se nachází na vašem pevném disku, nebo na webových stránkách podpory společnosti Dell na adrese **support.dell.com**.

### Produktivita a komunikace

Počítač můžete používat k tvorbě prezentací, brožur, přání, letáků a tabulek. Také můžete upravovat a prohlížet digitální fotografie a obrázky. Přesný soupis softwaru nainstalovaného v počítači naleznete na objednávce.

Jakmile se připojíte k internetu, budete moci prohlížet webové stránky, používat e-mailový účet, nahrávat a stahovat soubory atd.

### Zábava a multimédia

Počítač můžete používat ke sledování videa, hraní her, vytváření vlastních disků CD a poslouchání hudby a rádia. Jednotka pro optický disk podporuje více formátů disků včetně disků CD, Blu-ray (pokud jsou vybrány v době zakoupení) a disků DVD.

Můžete stahovat nebo kopírovat fotografie a videa z přenosných zařízení, jako jsou digitální fotoaparáty nebo mobilní telefony. Volitelné softwarové aplikace vám umožní spravovat a vytvářet hudební a video soubory, které lze následně zaznamenávat na disky, ukládat do přenosných zařízení, jako jsou MP3 přehrávače nebo přenosná herní zařízení, nebo přehrávat a sledovat prostřednictvím připojeného televizoru, projektoru nebo domácího kina.

## Nastavení pracovní plochy

V okně **Přizpůsobit vzhled a zvuky** můžete měnit vzhled, rozlišení, tapetu, spoič obrazovky a jiné prvky plochy.

Postup otevření okna s vlastnostmi zobrazení:

1. Klepněte pravým tlačítkem do volného prostoru na pracovní ploše.
2. Po klepnutí na položku **Přizpůsobit** se otevře okno **Přizpůsobit vzhled a zvuky**, kde naleznete všechny možnosti přizpůsobení.

## Nastavení možností napájení

Pro konfiguraci napájení počítače můžete použít možnosti napájení, které jsou součástí operačního systému. Systém Windows Vista® nabízí následující možnosti:

- **Rovnováha** — tato možnost poskytuje plné napájení v případě potřeby a šetří energii ve chvílích nečinnosti.
- **Úsporný režim** — tato možnost šetří energii snížením systémového výkonu (čímž se prodlouží doba provozu počítače) a snížením množství energie, kterou počítač během provozu spotřebovává.
- **Vysoký výkon** — tato možnost nabízí nejvyšší úroveň systémového výkonu díky přizpůsobení rychlosti procesoru vaší aktivitě a maximalizaci systémového výkonu.



## Přenos informací do nového počítače

 **POZNÁMKA:** Následující kroky jsou platné pro výchozí vzhled systému Windows, proto se mohou lišit, pokud nastavíte v počítači Dell™ Klasický vzhled Windows.

1. Klepněte na nabídku **Start**  → **Ovládací panel** → **System a údržba** → **Uvítací centrum** → **Přenést soubory a nastavení**.  
Pokud se zobrazí okno **Řízení uživatelských účtů**, klepněte na tlačítko **Pokračovat**.
2. Postupujte podle pokynů průvodce **Migrace profilu uživatele**.

## Zálohování dat

Data a složky uložené v počítači se doporučuje pravidelně zálohovat. Postup zálohování souborů:

1. Klepněte na nabídku **Start**  → **Ovládací panel** → **System a údržba** → **Centrum zálohování a obnovení** → **Zálohování souborů**.  
Pokud se zobrazí okno **Řízení uživatelských účtů**, klepněte na tlačítko **Pokračovat**.
-  **POZNÁMKA:** Určité verze systému Windows Vista nabízí možnost zálohy vašeho počítače.
2. Postupujte podle pokynů průvodce **Zálohování souborů**.



## Dok Dell

Dok Dell je skupinou ikon, které poskytují snadný přístup k často používaným aplikacím, souborům a složkám. Dok je možné přizpůsobit:

- přidáním nebo odebráním ikon,
- změnou barvy a umístění doku,
- seskupením souvisejících ikon do kategorií,
- změnou chování ikon.



### Přidání kategorie

1. Klepněte pravým tlačítkem myši, klepněte na položku **Přidat** → **Kategorie**. Zobrazí se okno **Přidat/upravit kategorii**.
2. Do pole **Název** zadejte název kategorie.
3. Vyberte požadovanou ikonu kategorie v poli nabídky **Vyberte obrázek**.
4. Klepněte na tlačítko **Uložit**.

### Přidání ikony

Přetáhněte ikonu do doku nebo na kategorii.

### Odebrání kategorie nebo ikony

1. Klepněte pravým tlačítkem myši na kategorii nebo ikonu v doku a klepněte na možnost **Smazat zástupce** nebo **Smazat kategorii**.
2. Postupujte podle pokynů na obrazovce.

### Přizpůsobení doku

1. Klepněte pravým tlačítkem na dok a klepněte na položku **Rozšířená nastavení...**
2. Vyberte požadovanou možnost přizpůsobení doku.

# Odstraňování potíží

Tato část popisuje řešení potíží, které u počítače mohou nastat. Nebude-li možné problém vyřešit pomocí následujících rad, přejděte k části „Použití nástrojů podpory“ na straně 33 nebo k části „Kontaktování společnosti Dell“ na straně 53.

 **VAROVÁNÍ:** Sejmutí krytu počítače by měl provádět pouze školený servisní technik. Podrobné instrukce týkající se servisu a řešení potíží naleznete v *Servisní příručce* na stránkách webové podpory společnosti Dell na adrese [support.dell.com](http://support.dell.com).

 **VAROVÁNÍ:** Předtím, než začnete pracovat uvnitř počítače, přečtěte si bezpečnostní informace dodané s počítačem. Další informace o nejlepších postupech pro bezpečnost naleznete na stránce Plnění legislativních požadavků na adrese [www.dell.com/regulatory\\_compliance](http://www.dell.com/regulatory_compliance).

## Kódy pípnutí

Pokud monitor nemůže během startu počítače zobrazit chyby nebo problémy, ozve se několik pípnutí. Následující opakované kódy pípnutí mohou pomoci s odstraňováním potíží s počítačem.

 **POZNÁMKA:** Informace o výměně součástí naleznete v *Servisní příručce* na webových stránkách podpory společnosti Dell na adrese [support.dell.com](http://support.dell.com).

**Jedno pípnutí** – *Selhání kontrolního součtu paměti BIOS ROM; možné selhání základní desky*

Kontaktujte společnost Dell (viz část „Kontaktování společnosti Dell“ na straně 53).

**Dvě pípnutí** — *Nebyla nalezena paměť RAM*

- Odeberte paměťové moduly, znovu vložte jeden a restartujte počítač. Pokud počítač normálně nastartuje, vložte další modul. Pokračujte, dokud neidentifikujete vadný modul nebo znovu nainstalujete všechny moduly bez chyby.
- Je-li to možné, instalujte do počítače moduly stejného typu.
- Pokud problém přetrvává, kontaktujte společnost Dell (viz část „Kontaktování společnosti Dell“ na straně 53).

**Tři pípnutí** — *Možná porucha základní desky*

Kontaktujte společnost Dell (viz část „Kontaktování společnosti Dell“ na straně 53).

**Čtyři pípnutí** — *Chyba zápisu/čtení z paměti RAM*

- Ujistěte se, že není vyžadováno vložení žádného speciálního paměťového modulu/konektoru (viz *Servisní příručka* na webových stránkách podpory společnosti Dell na adrese [support.dell.com](http://support.dell.com)).

- Ověřte, zda instalované paměťové moduly jsou kompatibilní s počítačem.
- Pokud problém přetrvává, kontaktujte společnost Dell (viz část „Kontaktování společnosti Dell“ na straně 53).

**Pět pípnutí** — *Chyba systémových hodin*

Vyměňte baterii.

**Šest pípnutí** — *Chyba testu modulu Video BIOS*

Kontaktujte společnost Dell (viz část „Kontaktování společnosti Dell“ na straně 53).

## Potíže se sítí

### Bezdrátové připojení

**Dojde-li ke ztrátě síťového připojení** — bezdrátový směrovač je off-line nebo je na počítači bezdrátové připojení zakázáno.

- Zkontrolujte, zda je bezdrátový směrovač napájen a zda je připojen ke zdroji dat (kabelový modem nebo síťový rozbočovač).

## Odstraňování potíží

- Obnovte připojení k bezdrátovému směrovači:
  - a. Uložte a zavřete všechny otevřené soubory a ukončete všechny spuštěné programy.
  - b. Klepněte na nabídku **Start**  → **Připojit k.**
  - c. Pomocí pokynů na obrazovce dokončete nastavení.

### Připojení pomocí kabelu

**Pokud připojení k síťefunguje** — kabel je povytažený nebo poškozený.

- Zkontrolujte, zda je kabel řádně připojený a zda není poškozený.

Podle indikátorů kvality spojení a síťové aktivity, které jsou umístěny vedle síťového konektoru, můžete určit, zda vaše připojení funguje. Rozlišovány jsou následující stavy:

- Žádná aktivita — indikátor kvality spojení i síťové aktivity je vypnutý.

- 10 Mb/s — indikátor kvality spojení je vypnutý a indikátor síťové aktivity bliká žlutě.
- 100 Mb/s — indikátor kvality spojení svítí zeleně a indikátor síťové aktivity bliká žlutě.
- 1000 Mb/s — indikátor kvality spojení svítí oranžově a indikátor síťové aktivity bliká žlutě.

 **POZNÁMKA:** Indikátor integrity linky vedle síťového konektoru informuje pouze o síťovém připojení pomocí kabelu. Tento indikátor neposkytuje informace o stavu bezdrátového připojení.

## Problémy s napájením

**Pokud kontrolka napájení nesvítí** — počítač je vypnut nebo není napájen.

- Řádně připojte napájecí kabel do konektoru na počítači i do elektrické zásuvky.

- Pokud je počítač připojen do napájecí rozdvójky, zkontrolujte, zda je rozdvójka připojena do zásuvky a zda je rozdvójka zapnuta. Vyřadte z okruhu ochranná (jistící) zařízení, napájecí rozdvójky a prodlužovací kabely a ověřte si, že bez nich počítač řádně pracuje.
- Zkontrolujte, zda řádně pracuje elektrická zásuvka tak, že do ní připojíte jiné zařízení, například lampu.
- Ujistěte se, že indikátor zdroje napájení na zadní straně počítače svítí. Je-li indikátor vypnutý, mohl nastat problém se zdrojem napájení nebo napájecím kabelem.

Pokud problém přetrvává, kontaktujte společnost Dell (viz část „Kontaktování společnosti Dell“ na straně 53).

**Pokud indikátor napájení svítí bíle a počítač nereaguje** — může být příčinou nepřipojený nebo nenapájený displej. Ujistěte se, že je displej řádně připojen, a následně jej vypněte a znovu zapněte.

**Pokud indikátor napájení bliká bíle** — počítač je v režimu spánku. Stiskněte klávesu na klávesnici, proveďte pohyb pomocí myši nebo prstem na touchpadu nebo stiskněte tlačítko napájení a pokračujte v normální práci s počítačem.

**Pokud indikátor napájení svítí žlutě** — Je možný problém se základní deskou nebo zdrojem napájení. S žádostí o pomoc se obraťte na společnost Dell (viz „Kontaktování společnosti Dell“ na straně 53).

**Pokud indikátor napájení bliká žlutě** — Je možný problém se základní deskou. S žádostí o pomoc se obraťte na společnost Dell (viz „Kontaktování společnosti Dell“ na straně 53).

**Pokud příjem signálu na počítači není kvalitní** — nevyžádaný signál ruší nebo blokuje ostatní signály. Některé příklady zdrojů rušení:

- Napájecí prodlužovací kabely, prodlužovací kabely klávesnice a prodlužovací kabely myši.

## Odstraňování potíží

- Příliš velký počet zařízení připojených do napájecí rozdvojk.
- Několik napájecích rozdvojek připojených do stejné elektrické zásuvky.

## Potíže s pamětí

### Pokud se zobrazí zpráva o nedostatku paměti —

- Zkuste uložit a zavřít všechny otevřené soubory a ukončit spuštěné programy, které nepoužíváte, a uvidíte, zda se problém vyřeší.
- Vyhledejte informace o minimálních požadavcích na systém v dokumentaci k softwaru. V případě potřeby nainstalujte další paměťové moduly (viz *Servisní příručka* na webových stránkách podpory společnosti Dell na adrese **support.dell.com**).
- Usadte paměťové moduly znovu do svých patič (viz *Servisní příručka* na stránkách webové podpory společnosti Dell na

adrese **support.dell.com**) a ujistěte se, že počítač s pamětí správně komunikuje.

### Pokud se setkáte s dalšími potížemi s pamětí —

- Ujistěte se, zda byly dodrženy pokyny pro instalaci paměťového modulu (viz *Servisní příručka* na stránkách webové podpory společnosti Dell na adrese **support.dell.com**).
- Zkontrolujte, zda je paměťový modul kompatibilní s počítačem. Počítač podporuje pouze paměťové moduly DDR3. Bližší informace o typech paměti podporovaných počítačem naleznete v části „Specifikace“ na straně 57.
- Spusťte nástroj Dell Diagnostics (viz „Diagnostický nástroj Dell Diagnostics“ na straně 37).
- Usadte paměťové moduly znovu do svých patič (viz *Servisní příručka* na stránkách webové podpory společnosti Dell na adrese **support.dell.com**) a ujistěte se, že počítač s pamětí správně komunikuje.

## Zablokování a problémy se softwarem

**Pokud se počítač nezapne** — ujistěte se, že je napájecí kabel řádně připojen k počítači i elektrické zásuvce.

**Pokud program přestane reagovat** — ukončete program:

1. Stiskněte kombinaci kláves <Ctrl>, <Shift> a <Esc>.
2. Klepněte na kartu **Aplikace**.
3. Klepněte na program, který přestal reagovat.
4. Klepněte na tlačítko **Ukončit úlohu**.

**Pokud program opakovaně kolabuje** — zkontrolujte dokumentaci k softwaru. V případě potřeby software odinstalujte a znovu nainstalujte.

 **POZNÁMKA:** Instalační instrukce obvykle naleznete v dokumentaci k softwaru nebo na disku CD.

**Pokud počítač přestane reagovat nebo se zobrazí modrá obrazovka** —

 **UPOZORNĚNÍ:** Pokud řádně neukončíte operační systém, může dojít ke ztrátě dat.

Pokud není možné získat odezvu stisknutím klávesy na klávesnici nebo pohnutím myši, stiskněte a podržte tlačítko napájení alespoň 8 až 10 sekund, než se počítač vypne. Potom počítač restartujte.

**Pokud je program určen pro starší verzi operačního systému Microsoft® Windows® operating system —**

Spusťte **Průvodce ověřením kompatibility programu**. Průvodce kompatibilitou programů nakonfiguruje program tak, aby jej bylo možné spustit v prostředí, které je podobné prostředí operačních systémů jiných než Windows Vista.

1. Klepněte na nabídku **Start**  → **Ovládací panel** → **Programy** → **Použití staršího programu s touto verzí systému Windows**.
2. Na úvodní obrazovce klepněte na tlačítko **Další**.
3. Postupujte podle pokynů na obrazovce.

**Pokud máte jiné potíže se softwarem —**

- Ihned zazálohujte soubory.
- Pevný disk a disky CD proveďte antivirovým softwarem.

- Uložte a zavřete všechny otevřené soubory, ukončete všechny spuštěné programy a vypněte počítač prostřednictvím nabídky **Start** .
- Pokyny k odstranění problémů vyhledejte v dokumentaci k softwaru nebo se obraťte na výrobce softwaru:
  - Přesvědčte se, zda je program kompatibilní s operačním systémem nainstalovaným v počítači.
  - Přesvědčte se, zda počítač splňuje minimální požadavky na hardware, který je nezbytný pro spuštění softwaru. Vyhledejte informace v dokumentaci k softwaru.
  - Přesvědčte se, zda je program řádně nainstalován a nakonfigurován.
  - Ověřte, zda nedochází ke konfliktu ovladačů zařízení s programem.
  - V případě potřeby software odinstalujte a poté jej přeinstalujte.



# Použití nástrojů podpory

## Středisko technické podpory společnosti Dell

Služba **podpory společnosti Dell** pomáhá vyhledávat potřebné služby, podporu a informace týkající se vašeho systému.

Aplikaci spustíte klepnutím na ikonu  v oblasti hlavního panelu.

Úvodní stránka **podpory společnosti Dell** obsahuje číslo modelu, servisní štítek, kód expresní služby a servisní kontaktní informace vašeho počítače.

Úvodní stránka nabízí také odkazy pro přístup k:

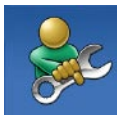

### **Samoobslužná pomoc**

(řešení potíží, zabezpečení, výkon systému, síť a Internet, záloha a obnova a operační systém Windows)



**Upozornění** (upozornění technické podpory vztahující se na váš počítač)



**Podpora společnosti Dell** (technická podpora pomocí nástroje DellConnect™, služba zákazníkům, školení a výukové programy, nápověda k programu Dell on Call s běžnými postupy a online sken pomocí nástroje PC CheckUp)



### **O vašem počítači**

(dokumentace k systému, informace o záruce, systémové informace, upgrady a příslušenství)

Více informací o **podpoře společnosti Dell** a dostupných nástrojích podpory získáte klepnutím na kartu **Služby** na adrese **support.dell.com**.

## Systemová hlášení

Pokud v počítači dojde k problému nebo k chybě, může se zobrazit systémové hlášení, které vám pomůže identifikovat příčinu a nalézt řešení problému.

 **POZNÁMKA:** Pokud zobrazené hlášení není uvedeno mezi následujícími příklady, informujte se v dokumentaci dodané k operačnímu systému nebo programu, který v počítači pracoval při zobrazení hlášení.

**Alert! Previous attempts at booting this system have failed at checkpoint [nnnn]. For help in resolving this problem, please note this checkpoint and contact Dell Technical Support ((Pozor!) Předchozí pokusy o zavedení tohoto systému se nezdařily v kontrolním bodě [nnnn].**

**Chcete-li požádat o pomoc při řešení tohoto problému, poznačte si uvedené číslo kontrolního bodu (checkpoint) a kontaktujte technickou podporu společnosti Dell)** — počítači se třikrát po sobě nepodařilo dokončit zaváděcí rutinu v důsledku stejné chyby (požádejte o radu podle pokynů na straně 53 v části „Kontaktování společnosti Dell“).

**CMOS checksum error (Chyba kontrolního součtu paměti CMOS)** — porucha základní desky nebo vybitá baterie RTC. Je třeba vyměnit baterii. Rady viz *servisní příručka* na webových stránkách společnosti Dell na adrese **support.dell.com** nebo část „Kontaktování společnosti Dell“ na straně 53.

**CPU fan failure (Selhání ventilátoru CPU)** — došlo k selhání ventilátoru procesoru. Je třeba vyměnit ventilátor procesoru. Viz *Servisní příručka* na stránkách webové podpory společnosti Dell na adrese **support.dell.com**.

**Hard-disk drive failure (Porucha mechaniky pevného disku)** — Možné selhání mechaniky pevného disku během testu HDD POST. Podporu naleznete v části „Kontaktování společnosti Dell“ na straně 53.

**Hard-disk drive read failure (Porucha mechaniky pevného disku)** — Možné selhání mechaniky pevného disku během testu spuštění pevného disku. Podporu naleznete v části „Kontaktování společnosti Dell“ na straně 53.

**Keyboard failure (Chyba klávesnice)** — vyměňte klávesnici nebo zkontrolujte její kabel, zda není uvolněný.

**No boot device available (Chybí spouštěcí zařízení)** — na pevném disku chybí spouštěcí oddíl, kabel pevného disku je uvolněný nebo není k dispozici žádné spouštěcí zařízení.

- Pokud je spouštěcím zařízením pevný disk, zkontrolujte, zda jsou k němu řádně připojeny kabely a zda je pevný

disk řádně nainstalován a nastaven jako spouštěcí zařízení.

- Zadejte nastavení počítače a zkontrolujte správnost zaváděcí sekvence. Viz *Servisní příručka* na stránkách webové podpory společnosti Dell na adrese [support.dell.com](http://support.dell.com).

**No timer tick interrupt (Nedošlo k přerušení časovače)** — je možné, že čip na systémové desce nefunguje zcela správně nebo došlo k chybě základní desky. Rady viz *servisní příručka* na webových stránkách společnosti Dell na adrese [support.dell.com](http://support.dell.com) nebo část „Kontaktování společnosti Dell“ na straně 53.

**USB over current error (Proudové přetížení rozhraní USB)** — odpojte zařízení USB. Pro správnou funkci zařízení USB je potřeba silnější napájení. Pro připojení zařízení USB použijte externí napájecí zdroj. Pokud je zařízení vybaveno dvěma kabely USB, připojte oba tyto kabely.

**NOTICE - Hard Drive SELF MONITORING SYSTEM** has reported that a parameter has exceeded its normal operating range . Dell recommends that you back up your data regularly. A parameter out of range may or may not indicate a potential hard drive problem (UPOZORNĚNÍ - AUTODIAGNOSTICKÝ SYSTÉM MONITOROVÁNÍ DISKU nahlásil, že parametr překročil normální provozní rozsah. Společnost Dell doporučuje pravidelně zálohovat data. Parametr mimo rozsah může, ale také nemusí značit potenciální problém pevného disku) — chyba S.M.A.R.T, možná porucha pevného disku. Tuto funkci lze povolit nebo zakázat v nastavení BIOSu. Podporu naleznete v části „Kontaktování společnosti Dell“ na straně 53.

## Průvodce řešením potíží s hardwarem

Pokud není zařízení při spuštění operačního systému nalezeno nebo je nalezeno, ale nesprávně konfigurováno, vyřešte nekompatibilitu pomocí **Poradce při potížích s hardwarem**.

Spuštění Průvodce řešením potíží s hardwarem:

1. Klepněte na nabídku **Start**  → **Nápověda a podpora**.
2. Do pole pro vyhledávání zadejte text `poradce při potížích s hardwarem` a stisknutím klávesy <Enter> spusťte vyhledávání.
3. Ve výsledcích hledání vyberte možnost, která nejlépe popisuje váš problém a postupujte podle příslušných kroků.

## Diagnostický nástroj Dell Diagnostics

Dojde-li k problémům s počítačem, před kontaktováním odborné pomoci společnosti Dell proveďte kontrolu popsanou v části „Zablokování a problémy se softwarem“ na straně 31 a spusťte nástroj Dell Diagnostics.

Doporučujeme vám vytisknout si tyto postupy před zahájením práce.

 **POZNÁMKA:** Diagnostický nástroj Dell Diagnostics lze použít pouze u počítačů společnosti Dell.

 **POZNÁMKA:** Disk *Drivers and Utilities* (Ovladače a nástroje) je doplňkový a s tímto počítačem nemusel být dodán.

Viz také kapitola Program Nastavení systému v *Servisní příručce*, kde jsou uvedeny informace o konfiguraci počítače, a zajistěte, že zařízení, které chcete otestovat, se zobrazuje v programu Nastavení systému a je aktivní.

Spusťte nástroj Dell Diagnostics z pevného disku nebo z disku *Drivers and Utilities* (Ovladače a nástroje).

### Spuštění nástroje Dell Diagnostics z pevného disku

Diagnostický nástroj Dell Diagnostics je umístěn ve skrytém oddílu diagnostického nástroje na pevném disku.

 **POZNÁMKA:** Pokud se na obrazovce počítače nezobrazuje žádný obraz, získáte informace v části „Kontaktování společnosti Dell“ na straně 53.

1. Zkontrolujte, zda je počítač připojen k elektrické zásuvce a zda je tato zásuvka funkční.
2. Zapněte (nebo restartujte) počítač.
3. Ihned po zobrazení loga DELL™ stiskněte klávesu <F12>. V nabídce po spuštění vyberte možnost Diagnostics (Diagnostika) a stiskněte klávesu <Enter>.

## Použití nástrojů podpory

V některých počítačích tak vyvoláte kontrolu systému před zavedením (PSA, Pre-Boot System Assessment).

 **POZNÁMKA:** Pokud čekáte příliš dlouho a objeví se logo operačního systému, počkejte, dokud se nezobrazí plocha Microsoft® Windows®. Teprve poté vypněte počítač a zkuste to znovu.

 **POZNÁMKA:** Jestliže se zobrazí zpráva, že nelze nalézt žádný oddíl s diagnostickými nástroji, spusťte nástroj Dell Diagnostics z disku *Drivers and Utilities* (Ovladače a nástroje).

*Pokud byla vyvolána kontrola PSA:*

- a. Kontrola PSA spustí testování.
- b. Pokud bude kontrola PSA dokončena úspěšně, zobrazí se následující zpráva:  

```
„No problems have been found with this system so far. Do you want to run the remaining memory tests? This will take about 30 minutes or more.
```

```
Do you want to continue?  
(V počítači nebyly nalezeny žádné problémy. Chcete spustit i ostatní testy paměti? Mohou trvat déle než 30 minut. Pokračovat?) (Recommended)  
(Doporučeno). “
```

- c. Pokud se vyskytují potíže s pamětí, stiskněte klávesu <y>. V opačném případě stiskněte <n>. Zobrazí se následující zpráva:  

```
„Booting Dell Diagnostic Utility Partition. Press any key to continue. (Spouštění systému z oddílu s nástrojem Dell Diagnostic Utility. Pokračujte stisknutím libovolné klávesy.)“
```
- d. Stiskem libovolné klávesy přejděte na okno s **výběrem možností**.

*Pokud nebyla vyvolána kontrola PSA:*

Stiskem libovolné klávesy spusťte nástroj Dell Diagnostic z oddílu diagnostického nástroje na pevném disku a přejděte k oknu s **výběrem možností**.

4. Vyberte test, který chcete spustit.
5. Pokud na problém narazíte během testu, zobrazí se hlášení s chybovým kódem a popisem daného problému. Chybový kód a popis problému zapište a přejděte k části „Kontaktování společnosti Dell“ na straně 53.

 **POZNÁMKA:** Servisní označení počítače se nachází v horní části obrazovky při každém testu. Když se obrátíte na společnost Dell, pracovníci technické podpory budou servisní označení požadovat.

6. Po dokončení testu obrazovku s testem zavřete a vraťte se zpět na okno s **výběrem možnosti**.

Pokud chcete nástroj Dell Diagnostic ukončit a počítač restartovat, klepněte na tlačítko **Konec**.

## Spuštění nástroje Dell Diagnostics z disku Drivers and Utilities (Ovladače a nástroje)

1. Vložte disk *Drivers and Utilities* (Ovladače a nástroje).
2. Vypněte a restartujte počítač.

Ihned po zobrazení loga DELL stiskněte klávesu <F12>.

 **POZNÁMKA:** Pokud čekáte příliš dlouho a objeví se logo operačního systému, počkejte, dokud se nezobrazí plocha Microsoft® Windows®. Teprve poté vypněte počítač a zkuste to znovu.

 **POZNÁMKA:** Další kroky změňí jednorázově zaváděcí sekvenci. Při příštím spuštění se systém spustí podle zařízení uvedených v instalačním programu systému.

3. Když se zobrazí seznam zařízení k zavedení, vyberte položku **CD/DVD/CD-RW** a stiskněte klávesu <Enter>.

## Použití nástrojů podpory

4. V zobrazené nabídce vyberte položku **Boot from CD-ROM** (Spustit z jednotky CD-ROM) a stiskněte klávesu <Enter>.
5. Zadáním číslovky 1 spustíte nabídku CD. Následně pokračujte stiskem klávesy <Enter>.
6. Z očíslovaného seznamu zvolte položku **Run the 32 Bit Dell Diagnostics** (Spustit 32bitový nástroj Dell Diagnostics). Je-li v seznamu uvedeno několik verzí, zvolte verzi odpovídající pro daný počítač.
7. Vyberte test, který chcete spustit.
8. Pokud na problém narazíte během testu, zobrazí se hlášení s chybovým kódem a popisem daného problému. Chybový kód a popis problému zapište a obraťte se na společnost Dell (viz část „Kontaktování společnosti Dell“ na straně 53).

-  **POZNÁMKA:** Servisní označení počítače se nachází v horní části obrazovky při každém testu. Servisní označení slouží ke snazší identifikaci počítače při kontaktování společnosti Dell.
9. Po dokončení testu obrazovku s testem zavřete a vraťte se zpět na okno s **výběrem možnosti**.  
Pokud chcete nástroj Dell Diagnostic ukončit a počítač restartovat, klepněte na tlačítko **Konec**.
  10. Vyjměte disk *Drivers and Utilities* (Ovladače a nástroje).



# Obnovení operačního systému

Operační systém můžete obnovit následujícími způsoby:

- Funkce Obnovení systému vrací počítač do předchozího funkčního stavu, aniž by přitom byly ovlivněny datové soubory. Funkci Obnovení systému použijte jako první řešení pro obnovu operačního systému a zachování datových souborů.
- Nástroj Dell Factory Image Restore obnoví pevný disk do stavu, ve kterém byl při zakoupení počítače. Tento postup trvale odstraní data z pevného disku a odstraňují všechny programy nainstalované poté, co jste počítač obdrželi. Tento nástroj použijte, pouze pokud funkce Obnovení systému nevyřeší problém s operačním systémem.

- Pokud jste obdrželi disk s operačním systémem společně s počítačem, můžete jej použít pro obnovení operačního systému. Pokud však používáte disk operačního systému, dojde také k odstranění všech dat na pevném disku. Disk použijte pouze v případě, že funkce Obnovení systému nevyřešila problém s operačním systémem.

## Obnovení systému

Operační systémy Windows nabízejí funkci Obnovení systému, která umožňuje návrat počítače do dřívějšího provozního stavu (bez ovlivnění datových souborů) v případě, že změníte hardware, software nebo další nastavení systému a dojde k tomu, že se počítač dostane do nežádoucího provozního stavu. Všechny změny, které funkce Obnovení systému v počítači provede, jsou úplně vratné.

△ **UPOZORNĚNÍ:** Pravidelně zálohujte datové soubory. Funkce **Obnovení systému** nesleduje ani neobnovuje datové soubory.

✍ **POZNÁMKA:** Postupy v tomto dokumentu byly vytvořeny pro výchozí vzhled systému Windows, proto se mohou lišit, pokud nastavíte v počítači Dell™ Klasický vzhled Windows.

### Spuštění funkce **Obnovení systému**

1. Klepněte na nabídku **Start** .
  2. Do pole **Zahájit hledání** zadejte výraz `obnovení systému` a stiskněte klávesu <Enter>.
- ✍ **POZNÁMKA:** Může se zobrazit okno **Řízení uživatelských účtů**. Pokud jste k počítači přihlášení jako správce, klepněte na tlačítko **Pokračovat**; jinak se obraťte na správce, aby provedl požadovanou akci.
3. Klepněte na položku **Další** a postupujte podle pokynů na obrazovce.

V případě, že funkce **Obnovení systému** nevyřeší vzniklý problém, můžete poslední akci obnovení systému vrátit zpět.

### Vrácení posledního obnovení systému

✍ **POZNÁMKA:** Před vrácením posledního obnovení systému uložte a zavřete všechny otevřené soubory a ukončete všechny spuštěné programy. Dokud nebude obnovení dokončeno, neměňte, nespouštějte ani neodstraňujte žádné soubory nebo programy.

1. Klepněte na nabídku **Start** .
2. Do pole **Zahájit hledání** zadejte výraz `obnovení systému` a stiskněte klávesu <Enter>.
3. Vyberte položku **Vrátit zpět poslední obnovení** a poté klepněte na tlačítko **Další**.

## Klepněte na tlačítko Dell Factory Image Restore

 **UPOZORNĚNÍ:** Použití aplikace Dell Factory Image Restore trvale odstraní všechna data na pevném disku a odebere všechny programy nebo ovladače, které jste po obdržení počítače nainstalovali. Pokud to je možné, vytvořte si zálohu dat před použitím těchto možností. Tento nástroj použijte, pouze pokud funkce Obnovení systému nevyřeší problém s operačním systémem.

 **POZNÁMKA:** Aplikace Dell Factory Image Restore nemusí být k dispozici v určitých zemích nebo některých počítačích.

Aplikaci Dell Factory Image Restore používejte pouze jako poslední možnost obnovení operačního systému. Tyto aplikace obnoví pevný disk do provozního stavu, v němž se nacházel při zakoupení počítače. Všechny programy nebo soubory přidané na počítač později—včetně datových souborů—budou trvale odstraněny z pevného disku. Datové soubory zahrnují dokumenty, tabulky, emailové zprávy, digitální fotografie, hudební soubory atd. Pokud to je možné, vytvořte si zálohu dat před použitím aplikací Factory Image Restore.

### Provedení zálohy pomocí nástroje Dell Factory Image Restore

1. Zapněte počítač. Jakmile se zobrazí logo Dell, stiskněte několikrát klávesu <F8>, aby se otevřelo okno **Vista Advanced Boot Options** (Pokročilí možnosti bootování systému Vista).  
 **POZNÁMKA:** Pokud čekáte příliš dlouho a objeví se logo operačního systému, počkejte, dokud se nezobrazí plocha Microsoft® Windows®. Teprve poté vypněte počítač a zkuste to znovu.
2. Vyberte položku **Repair Your Computer** (Opravit počítač).
3. Zobrazí se okno **Možnosti obnovení systému**.
4. Vyberte rozvržení klávesnice a klepněte na tlačítko **Další**.
5. Chcete-li zpřístupnit možnosti obnovení, přihlaste se jako místní uživatel. Přístup k příkazovému řádku získáte zadáním výrazu `administrator` do pole **Jméno uživatele** a klepnutím na tlačítko **OK**.

6. Klepněte na položku **Dell Factory Image Restore**. Zobrazí se úvodní obrazovka nástroje **Dell Factory Image Restore**.

 **POZNÁMKA:** V závislosti na konfiguraci bude potřeba vybrat položku **Dell Factory Tools** a poté **Dell Factory Image Restore**.

7. Klepněte na tlačítko **Další**. Zobrazí se obrazovka **Potvrdit odstranění dat**.

 **POZNÁMKA:** Pokud nechcete s nástrojem Factory Image Restore pokračovat, klepněte na možnost **Zrušit**.

8. Klepnutím na políčko potvrďte, že chcete pokračovat ve formátování pevného disku a obnově systémového softwaru do stavu od výrobce a poté klepněte na tlačítko **Další**. Bude zahájen proces obnovení. Jeho dokončení může trvat pět a více minut. Když jsou operační systém a aplikace nainstalované při výrobě obnoveny do počátečního stavu, zobrazí se hlášení.
9. Klepnutím na tlačítko **Dokončit** počítač restartujte.

# Přeinstalování operačního systému

## Než začnete

Pokud chcete odstranit problém novou instalací operačního systému Microsoft® Windows®, při které by se znovu nainstaloval ovladač, zkuste nejprve použít nástroj Vrátit změny ovladače zařízení. Pokud nástroj Vrátit změny ovladače zařízení problém neodstraní, pomocí nástroje Obnovení systému vraťte operační systém do funkčního stavu před instalací ovladače nového zařízení. Viz „Obnovení systému“ na straně 41.

 **UPOZORNĚNÍ: Než provedete instalaci, zálohujte všechny datové soubory na primárním pevném disku. Primární pevný disk je obvykle první disk rozpoznáný počítačem.**

K přeinstalování operačního systému Windows jsou zapotřebí následující položky:

- disk Dell *Operating System* (Operační systém)
- disk Dell *Drivers and Utilities* (Ovladače a nástroje)

 **POZNÁMKA:** Disk Dell *Drivers and Utilities* obsahuje ovladače instalované při sestavení počítače. Disk Dell *Drivers and Utilities* (Ovladače a nástroje) lze použít k nainstalování všech požadovaných ovladačů. V závislosti na oblasti, ve které byl počítač objednan, nebo na žádosti o disk, nemusí být disk Dell *Drivers and Utilities* (Ovladače a nástroje) a *Operating system* (Operační systém) nemusí být s počítačem dodán.

### Přeinstalování systému Windows Vista®

Proces přeinstalace může trvat 1 až 2 hodiny. Po reinstalaci operačního systému bude třeba znovu nainstalovat ovladače zařízení, antivirové programy a ostatní software.

1. Uložte a zavřete všechny otevřené soubory a ukončete všechny spuštěné programy.
2. Vložte disk s *operačním systémem*.
3. Pokud se zobrazí zpráva **Instalace systému Windows**, klepněte na tlačítko **Konec**.
4. Restartujte počítač.
5. Ihned po zobrazení loga DELL stiskněte klávesu <F12>.

 **POZNÁMKA:** Pokud čekáte příliš dlouho a objeví se logo operačního systému, počkejte, dokud se nezobrazí plocha Microsoft® Windows®. Teprve poté vypnete počítač a zkuste to znovu.

 **POZNÁMKA:** Další kroky změni zaváděcí sekvenci, a to jednorázově. Při příštím spuštění se systém spustí podle zařízení uvedených v instalačním programu systému.



6. Když se zobrazí seznam zařízení k zavedení, vyberte položku **CD/DVD/CD-RW Drive** a stiskněte klávesu <Enter>.
7. Pro **spuštění z disku CD-ROM** stiskněte libovolnou klávesu. Postupujte podle pokynů na obrazovce pro dokončení instalace.

# Získání nápovědy

Pokud se setkáte při práci s počítačem s potížemi, proveďte následující kroky a pokuste se problém diagnostikovat a vyřešit:

1. Informace a postupy vztahující se k problému naleznete v části „Odstraňování potíží“ na straně 26.
2. Pokyny k používání nástroje Dell Diagnostics naleznete v části „Diagnostický nástroj Dell Diagnostics“ na straně 37.
3. Vyplňte „Diagnostický kontrolní seznam“ na straně 53.
4. Pokud potřebujete pomoci s instalací a postupy odstraňování problémů, použijte rozsáhlou sadu online služeb na stránkách Dell Support ([support.dell.com](http://support.dell.com)). Obsáhlejší seznam služeb podpory společnosti Dell naleznete na straně 49 v části „Služby online“.
5. Pokud předchozí kroky problém nevyřešily, postupujte podle pokynů

v kapitole „Kontaktování společnosti Dell“ na straně 53.

-  **POZNÁMKA:** Kontaktujte středisko podpory společnosti Dell telefonicky v blízkosti svého počítače, aby vám personál podpory mohl pomoci se všemi potřebnými postupy.
-  **POZNÁMKA:** Systém kódu expresní služby společnosti Dell nemusí být ve všech zemích k dispozici.

Na výzvu automatizovaného telefonního systému společnosti Dell zadejte svůj kód expresní služby a váš telefonát bude přesměrován přímo k odpovědnému pracovníku podpory. Pokud nemáte kód expresní služby, otevřete složku **Dell Accessories**, poklepejte na ikonu **Express Service Code** a postupujte podle pokynů.

 **POZNÁMKA:** Některé z následujících služeb nejsou vždy dostupné ve všech zemích mimo Spojené státy. Zavolejte místnímu zástupci společnosti Dell a zeptejte se na dostupnost služeb.

## Technická podpora a služby zákazníkům

Služby podpory společnosti Dell jsou k dispozici, aby vám poskytly odpověď na vaše otázky týkající se hardwaru Dell. Náš personál podpory využívá počítačové diagnostické nástroje, pomocí kterých vám může poskytnout rychlé a přesné odpovědi.

Pokud chcete kontaktovat službu podpory společnosti Dell, přečtěte si část „Než zavoláte“ na straně 52 a vyhledejte kontaktní informace pro vaši oblast nebo přejděte na web **support.dell.com**.

## DellConnect™

Nástroj DellConnect je jednoduchý online přístupový nástroj umožňující pracovníkům servisních služeb a podpory Dell přístup do vašeho počítače prostřednictvím širokopásmového připojení, diagnostikovat vaše potíže a odstranit je pod vaším dohledem. Další informace najdete na adrese **www.dell.com/dellconnect**.



## Služby online

Informace o produktech a službách společnosti Dell najdete na následujících webových stránkách:

- **www.dell.com**
- **www.dell.com/ap** (pouze pro oblast Asie a Tichomoří)
- **www.dell.com/jp** (pouze pro Japonsko)
- **www.euro.dell.com** (pouze pro Evropu)
- **www.dell.com/la** (pro oblast Latinské Ameriky a Karibiku)
- **www.dell.ca** (pouze pro Kanadu)

Podpora společnosti Dell je přístupná prostřednictvím následujících webových stránek a e-mailových adres:

### Webové stránky podpory společnosti Dell

- **support.dell.com**
- **support.jp.dell.com** (pouze pro Japonsko)
- **support.euro.dell.com** (pouze pro Evropu)

### E-mailové adresy podpory Dell:

- **mobile\_support@us.dell.com**
- **support@us.dell.com**
- **la-techsupport@dell.com** (pouze pro oblast Latinské Ameriky a Karibiku)
- **apsupport@dell.com** (pouze pro oblast Asie a Tichomoří)

### E-mailové adresy marketingového a prodejního oddělení společnosti Dell

- **apmarketing@dell.com** (pouze pro oblast Asie a Tichomoří)
- **sales\_canada@dell.com** (pouze pro Kanadu)

### Anonymní protokol přenosu souborů (FTP)

- **ftp.dell.com**

Přihlaste se jako uživatel: `anonymous` a použijte svou e-mailovou adresu jako heslo.

### Automatizovaná služba stavu objednávek

Chcete-li zkontrolovat stav objednávky jakýchkoli produktů Dell, můžete přejít na adresu **support.dell.com** nebo můžete zavolat na automatizovanou službu stavu objednávek. Nahraná zpráva Vás vyzve k zadání informací potřebných pro vyhledání objednávky a sdělení informací o jejím stavu. Telefonní číslo pro oblast, v níž se nacházíte, naleznete v části „Kontaktování společnosti Dell“ na straně 53.

Pokud máte nějaký problém s objednávkou, například chybějící součásti, nesprávné součásti nebo nesprávnou fakturu, kontaktujte zákaznickou podporu společnosti Dell. Před telefonátem si připravte fakturu nebo balicí list. Telefonní číslo pro oblast, v níž se nacházíte, naleznete v části „Kontaktování společnosti Dell“ na straně 53.

### Informace o produktech

Pokud potřebujete informace o dalších produktech Dell, nebo chcete provést objednávku, navštivte webové stránky společnosti Dell na adrese **www.dell.com**. Telefonní číslo pro vaši oblast nebo kontakt na prodejce najdete v části „Kontaktování společnosti Dell“ na straně 53.

## Vrácení zboží za účelem záruční opravy nebo vrácení peněz

Připravte si všechny vrácené položky, které jsou určeny k opravě nebo vrácení peněz, a to následujícím způsobem:

 **POZNÁMKA:** Před navrácením produktu společnosti Dell zálohujte veškerá data na pevném disku nebo na jiném úložném zařízení, které je součástí produktu. Odstraňte všechny důvěrné, soukromé nebo osobní informace a přenosná média, jakými jsou disky CD a paměťové karty. Společnost Dell nenesе žádnou zodpovědnost za ztrátu jakýchkoliv důvěrných, soukromých nebo osobních informací, ztrátu nebo poškození dat nebo přenosných médií, které budou součástí navráceného produktu.

1. Zavolejte do společnosti Dell a tam obdržíte autorizační číslo vrácení materiálu, které čitelně a viditelně napíšete na balík. Telefonní číslo pro oblast, v níž se nacházíte, naleznete v části „Kontaktování společnosti Dell“ na straně 53.
2. Přiložte kopii faktury a dopis s důvodem vrácení.
3. Přiložte také kopii diagnostického kontrolního seznamu (viz „Diagnostický kontrolní seznam“ na straně 53) s označením testů, které jste provedli, a případných chybových hlášení nástroje Dell Diagnostics (viz „Diagnostický nástroj Dell Diagnostics“ na straně 37).
4. Přiložte veškeré příslušenství, které náleží k vrácené položce/položkám (napájecí kabely, software, příručky atd.), pokud zboží vracíte za účelem vrácení peněz.

5. Zabalte vrácené zařízení do originálního nebo jiného vhodného obalu.

 **POZNÁMKA:** Jste odpovědní za zaplacení přepravních nákladů. Jste odpovědní také za pojištění vrácených produktů a nesete rizika za ztrátu při přepravě zásilky. Nejsou přijímány balíky zasílané na dobírku.

 **POZNÁMKA:** Vracené zboží, které nesplní některé z předchozích požadavků, bude zamítnuto a vráceno odesílateli.

## Než zavoláte

 **POZNÁMKA:** Při telefonátu mějte k dispozici kód expresní služby. Kód umožní automatizovanému systému telefonní podpory společnosti Dell váš telefonát správně přesměrovat. Také můžete být požádáni o výrobní číslo (nachází se na štítku pod panelem pozice FlexBay).

Nezapomeňte vyplnit následující diagnostický kontrolní seznam. Pokud to je možné, zapněte počítač před zavoláním technické podpory společnosti Dell a zavolejte z takového telefonního přístroje, který je v blízkosti počítače. Můžete být požádáni o zadání některých příkazů na klávesnici, poskytnutí podrobných informací během prováděných operací nebo vyzkoušení jiného postupu odstraňování potíží, které můžete provést pouze na samotném počítači. Zkontrolujte, zda je k dispozici dokumentace k počítači.

## Diagnostický kontrolní seznam

- Jméno:
- Datum:
- Adresa:
- Telefonní číslo:
- Výrobní číslo a kód expresní služby (nachází se na štítku pod panelem FlexBay):
- Číslo oprávnění pro vrácení materiálu (pokud vám bylo přiděleno technikem podpory společnosti Dell):
- Operační systém a jeho verze:
- Zařízení:
- Rozšiřující karty:
- Jste připojeni k síti? Ano /Ne
- Síť, její verze a síťový adaptér:
- Programy a jejich verze:

Obsah spouštěcích souborů počítače najdete v dokumentaci k operačnímu systému. Pokud je počítač připojen k tiskárně, všechny soubory vytiskněte. V opačném případě před kontaktováním společnosti Dell zaznamenejte obsah každého souboru.

- Chybová hlášení, zvukové kódy nebo diagnostické kódy:
- Popis problému a postupy řešení potíží, které jste provedli:

## Kontaktování společnosti Dell

Pro zákazníky v USA je k dispozici telefonní číslo 800-WWW-DELL (800-999-3355).

-  **POZNÁMKA:** Pokud nemáte aktivní internetové připojení, můžete nalézt kontaktní informace na nákupní faktuře, balicím seznamu, účtence nebo v produktovém katalogu společnosti Dell.

## Získání nápovědy

Společnost Dell poskytuje několik online a telefonních možností podpory a služeb. Dostupnost se liší v závislosti na zemi a produktu a některé služby nemusí být ve vašem regionu k dispozici. Chcete-li kontaktovat společnost Dell s dotazem týkajícím se prodeje, technické podpory nebo zákaznických služeb:

1. Navštivte stránky **support.dell.com**.
2. Vyberte svou zemi nebo oblast v rozevíracím seznamu **Choose A Country/Region** v dolní části stránky.
3. Klepněte na odkaz **Kontaktujte nás** v levé části stránky.
4. Podle potřeby vyberte příslušné služby nebo linku podpory.
5. Vyberte si způsob kontaktování společnosti Dell, který je pro Vás nejpohodlnější.

# Další informace a zdroje

## Činnost:

přehled instalace operačního systému

nalezení modelového čísla systému

spuštění diagnostického programu na počítači, přehled instalace softwaru Notebook System Software (NSS), aktualizace ovladačů nebo vyhledání souborů readme

získání bližších informací o operačním systému, údržbě periferních zařízení, polích RAID, Internetu, technologii Bluetooth®, sítích nebo e-mailu

přidání nových paměťových modulů nebo pevného disku do počítače

přehled instalace nebo výměna opotřebované nebo porouchané části

## Zdroj příslušných informací:

disk s *operačním systémem*

zadní strana počítače

disk s *ovladači a nástroji*

 **POZNÁMKA:** Aktuální ovladače a dokumentaci lze nalézt na stránkách webové podpory společnosti Dell™ na adrese **support.dell.com**.

*Průvodce technologiemi Dell* nainstalovaný v počítači

*Servisní příručka* na webu podpory společnosti Dell na adrese **support.dell.com**

 **POZNÁMKA:** V některých zemích může otevření nebo výměna částí počítače vést ke zrušení záruky. Před otevřením počítače zkontrolujte záruku a podmínky pro vrácení zboží.

### Činnost:

získání informací o bezpečném používání počítače

kontrola informací v záruce, pravidel a podmínek (pouze USA), bezpečnostních pokynů, informací o předpisech, informací o ergonomii a smlouvy s koncovým uživatelem

nalezení servisního štítku nebo kódu expresní služby—servisní štítek je potřeba pro identifikování počítače na stránkách **support.dell.com** nebo při kontaktování technické podpory

nalezení ovladačů a jiných souborů ke stažení přístup k technické podpoře a produktové nápovědě

kontrola stavu objednávky nového zboží  
získání odpovědí na často kladené otázky  
získání aktuálních informací o technických změnách počítače nebo rozšířených technických referenčních materiálů pro technické pracovníky a pokročilé uživatele

### Zdroj příslušných informací:

dokumenty dodané s počítačem, které obsahují informace o bezpečnosti a předpisech, a také webové stránky informující o souladu s předpisy na adrese **www.dell.com/regulatory\_compliance**

štítek pod panelem FlexBay

webové stránky podpory společnosti Dell na adrese **support.dell.com**





# Specifikace

## Model počítače

---

Studio XPS™ 435T/9000

Tato část obsahuje informace, které můžete potřebovat při instalaci či upgradu počítače nebo při aktualizaci ovladačů.

 **POZNÁMKA:** Nabízené možnosti se mohou lišit podle oblasti. Chcete-li více informací o konfiguraci počítače, klepněte na nabídku **Start**  → **Nápověda a podpora** a poté vyberte možnost zobrazení informací o počítači.

## Procesor

---

Typ	Intel® Core™ i7
Mezipaměť L2	až 1 MB
Mezipaměť L3	8 MB

## Jednotky

---

Přístupné zvenku	dvě 5,25" pozice jednotek pro jednotku SATA DVD+/-RW Super Multi, jednotku Blu-ray Disc™ (kombo) nebo optickou jednotku Blu-ray Disc RW
	dvě 3,5" pozice pro moduly Flexdock a Bluetooth®

### Jednotky

---

Přístupné zevnitř	tři 3,5" pozice jednotek pro pevné disky SATA
-------------------	---

### Paměť

---

Konektory	šest patic DDR3 DIMM přístupných zevnitř
Kapacita	1 GB, 2 GB a 4 GB (32bitový operační systém) 1 GB, 2 GB a vyšší než 4 GB (64bitový operační systém)
Typ paměti	1 066 MHz DDR3 DIMM; pouze paměť bez ECC

### Paměť

---

Minimum	2 GB
Maximum	24 GB

 **POZNÁMKA:** Instrukce pro upgradování paměti naleznete v *Servisní příručce* na stránkách webové podpory společnosti Dell na adrese **support.dell.com**.

### Informace o počítači

---

Systémová čipová sada	Intel X58 + ICH10R
Šířka QPI	20 řad (16 datových cest, 4 cesty CRC)
Šířka sběrnice DRAM	192 bitů
Podpora pole RAID	RAID 0 (rozdělení dat) RAID 1 (zrcadlení)
Čip BIOS (NVRAM)	16 MB

## Grafika

---

Samostatný	Karta PCI Express x16
------------	-----------------------

## Zvuková karta

---

Typ	Integrovaná 7.1 kanálová, zvuk ve vysokém rozlišení s podporou rozhraní S/PDIF
-----	--

## Komunikace

---

Bezdrátové rozhraní (volitelné)	WiFi/Bluetooth bezdrátová technologie
---------------------------------	---------------------------------------

## Fyzické vlastnosti

---

Výška	493 mm (19,40 palce)
Šířka	198 mm (7,79 palce)
Hloubka	528 mm (20,78 palce)

## Fyzické vlastnosti

---

Hmotnost	20,01 kg (44,11 liber)
----------	------------------------

## Externí konektory

---

Síťový adaptér	Konektor RJ45
USB	Konektory USB 2.0 - tři na horním -panelu, jeden na předním panelu a čtyři na zadním panelu
Zvuková karta	horní panel - jeden konektor pro mikrofon a jeden pro sluchátka zadní panel - šest konektorů podporujících prostorový zvuk 7.1
S/PDIF	jeden konektor S/PDIF (optický)
eSATA	jeden konektor na zadním panelu

### Externí konektory

---

IEEE 1394	jeden 6kolíkový sériový konektor na zadním panelu
-----------	---

### Napájení

---

Zdroj napájení

Výkon 475 W

Maximální rozptyl tepla 1621 Btu/h  
 **POZNÁMKA:** Rozptyl tepla je počítán na základě hodnocení výkonu zdroje napájení.

Napětí 100-240 V stř. 50-60 Hz, 10,0 A

 **POZNÁMKA:** Informace o nastavení napětí naleznete v bezpečnostních informacích dodaných s počítačem.

### Napájení

---

Knoflíková baterie	3 V CR2032 lithiová knoflíková baterie
--------------------	--

### Doporučené parametry prostředí

---

*Rozsahy teplot:*

Provozní 10 ° až 35 °C  
(50 ° až 95 °F)

Skladovací -40 ° až 70 °C  
(-40 ° až 149 °F)

Relativní vlhkost 20 % až 80 %  
(bez kondenzace)  
(maximální):

*Maximální vibrace (při použití náhodného spektra vibrací, které simuluje prostředí uživatele):*

Provozní 5 až 350 Hz při 0,0002 G<sup>2</sup>/Hz

Skladovací 5 až 500 Hz při 0,001 až 0,01 G<sup>2</sup>/Hz

**Doporučené parametry prostředí**

*Maximální náraz (měřeno, když je pevný disk v poloze se zaparkovanou hlavou a při 2ms polosinusovém impulsu):*

Provozní	40 G +/- 5 % s trváním impulsu 2 ms +/- 10 % (je rovno [51 cm/s])
Skladovací	105 G +/- 5 % s trváním impulsu 2 ms +/- 10 % (je rovno [127 cm/s])

**Doporučené parametry prostředí**

*Nadmořská výška (maximální):*

Provozní	-15,2 až 3048 m (-50 až 10 000 stop)
Skladovací	-15,2 až 10 668 m (-50 až 35 000 stop)
Stupeň uvolňování znečišťujících látek do vzduchu	G2 nebo nižší dle normy ISA-S71.04-1985

# Příloha

## Upozornění společnosti Macrovision

Produkt používá technologii podléhající ochraně autorských práv, která je chráněna nároky některých amerických patentů a jinými právy na duševní vlastnictví společnosti Macrovision Corporation a dalších vlastníků. Použití této technologie chráněné autorskými právy musí být schváleno společností Macrovision Corporation a je určeno pouze pro domácí a omezené zobrazovací použití, není-li uplatněna jiná licence společnosti Macrovision Corporation. Zpětná analýza a dekompilace jsou zakázány.

# Rejstřík

## C

čipová sada **58**

## D

data, zálohování **24**

DellConnect **48**

Diagnostický kontrolní seznam **52**

diagnostický nástroj Dell Diagnostics **37**

disky CD, přehrávání a vytváření **22**

disky DVD, přehrávání a vytváření **22**

doprava produktů

    za účelem vrácení nebo opravy **51**

## E

e-mailové adresy

    technické podpory **49**

e-mailové adresy podpory **49**

energie

    úspora **23**

## H

HDMI

    displej **8**

heslo expresní služby **47**

## I

ISP

    poskytovatel internetového připojení **14**

## K

konektor ILEE 1394 **20**

konektor mikrofonu **18**

konektor S/PDIF **21**

## Rejstřík

- konektor vstupu linky **18**
- kontaktování společnosti Dell on-line **53**
- kontaktování společnosti Dell telefonicky **52**
- kontrolka využití pevného disku **17**

## M

- možnosti počítače **22**

## N

- nastavení
  - možnosti napájení **23**
  - plocha **22**
- nástroj Dell Factory Image Restore **41**

## O

- obnovení disku do výchozího stavu **43**
- obnovení systému **41**
- optický audio konektor
  - připojení S/PDIF **21**
- ovladače a soubory ke stažení **56**

**64**

## P

- pevný disk
  - typ **58**
- podpora související s pamětí **58**
- potíže se softwarem **31**
- potíže s hardwarem
  - diagnostika **36**
- potíže s pamětí
  - řešení **30**
- potíže s napájením, řešení **28**
- přední konektory **16**
- přihlášení na FTP, anonymní **49**
- připojení
  - k Internetu **14**
  - volitelný síťový kabel **11**
  - zobrazuje **8**
- připojení k Internetu **14**
- připojení k síti
  - oprava **28**



připojení k bezdrátové síti **27**  
procesor **57**  
Průvodce řešeními potíží s hardwarem **36**  
průvodce technologiemi Dell  
další informace **55**

## R

reinstalace systému Windows **41**  
rychlost sítě  
testování **27**

## S

servisní jmenovka **16, 53**  
Síťový konektor  
umístění **20**  
slot bezpečnostního kabelu **19**  
služby zákazníkům **48**  
softwarové funkce **22**  
Specifikace **26, 33, 41**

stav objednávky **50**  
stránky podpory  
celosvětové **49**  
stránky podpory společnosti Dell **56**  
Středisko technické podpory společnosti  
Dell **33**  
systémová hlášení **34**

## T

technická podpora **48**  
teplota  
rozsahy pro spuštěný počítač a jeho  
skladování **60**  
tlačítko napájení a světlo **17**  
tlačítko Vysunout **16**

### U

USB 2.0

    přední konektory **17, 18**

    zadní konektory **21**

úspora energie **23**

### V

vrácení v souladu se zárukou **51**

### W

Windows, reinstalace **41**

Windows Vista®

    přeinstalování **46**

    průvodce kompatibilitou programů **32**

### Z

zálohy

    vytváření **24**

zdroje, nalezení dalších **55**

získání dalších informací **55**